

Phương Thức Solahart

GIỚI THIỆU

THỊ TRƯỜNG

TẠO KHÁCH HÀNG
TIỀM NĂNG

SẢN PHẨM &
DỊCH VỤ

LỘ TRÌNH BÁN HÀNG

HƯỚNG DẪN

GIỚI THIỆU



Phương Thức Solahart

GIỚI THIỆU

THỊ TRƯỜNG

TẠO KHÁCH HÀNG
TIỀM NĂNG

SẢN PHẨM &
DỊCH VỤ

LỘ TRÌNH BÁN HÀNG

HƯỚNG DẪN

TÂM NHÌN

Chúng tôi hiện diện để giúp mọi người tự tin chuyển đổi sang các nguồn năng lượng tái tạo.

SỨ MỆNH

Tạo ra một tương lai tươi sáng về năng lượng tái tạo thông qua các công nghệ thông minh, tiết kiệm năng lượng, qua đó tiết kiệm chi phí, bảo vệ môi trường và đón đầu tương lai cho khách hàng của chúng tôi.

HƯỚNG DOANH NGHIỆP CỦA BẠN PHÙ HỢP THEO PHƯƠNG THỨC SOLAHART

Để thành công với tư cách là Đại lý Solahart, bạn cần phải chủ động áp dụng phương pháp tiếp thị và bán hàng cho doanh nghiệp của mình. Solahart đã bán hơn một triệu hệ thống năng lượng mặt trời trên toàn thế giới kể từ năm 1953 và trong nhiều năm nay đã xây dựng một công thức đã được chứng minh mang đến thành công.

Công thức này được gọi là *Phương Thức Solahart*.

Khi trở thành Đại lý của Solahart, bạn sẽ có cơ hội áp dụng Phương thức Solahart để làm nền tảng cho sự thành công trong công cuộc bán hàng và tiếp thị của bạn.

ĐỂ THÀNH CÔNG TRONG VAI TRÒ MỘT ĐẠI LÝ ỦY QUYỀN CỦA SOLAHART, THỰC HIỆN PHƯƠNG PHÁP TIẾP THỊ VÀ BÁN HÀNG CHỦ ĐỘNG CHO DOANH NGHIỆP LÀ ĐIỀU RẤT CẦN THIẾT.

Vi vậy, hướng doanh nghiệp của bạn phù hợp với phương thức Solahart; có nghĩa là bạn nên:

- ✔ Phát triển một danh sách các mục tiêu thực tiễn hỗ trợ bởi các hoạt động và đưa ra ngân sách dựa trên các chi phí liên quan dự kiến.
- ✔ Có kế hoạch tạo khách hàng tiềm năng tại địa phương thường xuyên và hiệu quả. Sử dụng quy tắc 'ba lần' và quảng cáo / thúc đẩy mọi hoạt động ít nhất 3 lần trước khi bạn đánh giá mức độ thành công hoặc hiệu quả của hoạt động đó.
- ✔ Tiến hành phân tích SWOT [điểm mạnh, điểm yếu, cơ hội, thách thức] về đại lý của bạn khi bắt đầu trở thành Đại lý Solahart, ít nhất mỗi năm một lần đối với các Đại lý hiện có và bất cứ khi nào bạn gặp rắc rối để đạt được mục tiêu của mình. Điều này có nghĩa là:
 - ⊖ Nhìn nhận nghiêm túc vào **Điểm mạnh** và **Điểm yếu** của doanh nghiệp.
 - ⊖ Nắm rõ **Cơ hội** và **Thách thức** của thị trường mà bạn đang làm việc.
- ✔ Xác định thị trường mục tiêu và khách hàng tiềm năng của bạn - chọn lựa một cách cẩn thận. Hãy bắt đầu với những khách hàng có tiềm năng nhất và mở rộng từ đó.
- ✔ Xây dựng một cơ sở rộng lớn về khách hàng tiềm năng. Những người có khả năng mua hàng của bạn nhất là ai?

- ✓ Áp dụng và tuân thủ Hướng Dẫn Quảng cáo của Solahart cho tất cả các tài liệu quảng cáo và tiếp thị.
- ✓ Hãy là người quản lý thời gian hiệu quả, biết phân biệt sự khác nhau giữa “khẩn cấp” và “quan trọng”.
- ✓ Linh hoạt và luôn nghĩ về những cách bạn có thể làm cho buổi trình bày bán hàng của mình trở thành một dịp đáng nhớ, thân thiện đối với khách hàng.

Hướng doanh nghiệp của bạn phù hợp với Phương thức Solahart !



TRỞ THÀNH ĐẠI LÝ ỦY QUYỀN CỦA SOLAHART LÀ CƠ HỘI ĐỂ TRỞ THÀNH MỘT PHẦN CỦA ĐỘI NGŨ TIẾP THỊ VÀ BÁN HÀNG THÀNH CÔNG TRÊN TOÀN THẾ GIỚI.

Làm nóng nước bằng năng lượng mặt trời không phải là một khái niệm mới. Một phần của thách thức là đưa ra các phương pháp và hệ thống bán máy nước nóng năng lượng mặt trời sáng tạo và có lợi nhuận vào các thị trường vốn không có nhu cầu về chúng theo truyền thống.

Công việc kinh doanh ngày nay đã hướng nhiều hơn đến việc cung cấp cho mọi người 'cơ hội' để có một lối sống bền vững hơn mà ít phụ thuộc hơn vào các nhà bán lẻ năng lượng bằng cách khai thác năng lượng miễn phí của mặt trời để làm nóng nước.

Phương Thức Solahart chứng minh rằng bán nước nóng năng lượng mặt trời không khác gì bán bất cứ thứ gì khác. Đó là vấn đề xác định cơ hội thị trường và áp dụng các khái niệm tiếp thị đã được chứng minh và đó cũng là vấn đề tối đa hóa sự tiếp xúc trực tiếp giữa bạn và khách hàng tiềm năng của bạn.

Bán máy nước nóng năng lượng mặt trời mang lại cơ hội tuyệt vời để kinh doanh có lãi. Đó là một doanh nghiệp cho hôm nay và một doanh nghiệp bền vững cho ngày mai. Thế giới đã thay đổi theo hướng ủng hộ các sản phẩm và dịch vụ giúp chống biến đổi khí hậu. Chào mừng đến với đội ngũ đại lý thành công trên toàn thế giới của chúng tôi.

KÊNH PHÂN PHỐI CHUYÊN BIỆT SOLAHART - MÔ HÌNH ĐẠI LÝ



Mô hình đại lý trước đây

- Nền tảng ngành nước
- Chỉ cung cấp nước nóng năng lượng mặt trời
- Chỉ phục vụ dân dụng
- Trực tiếp lắp đặt hoặc thuê ngoài lắp đặt



Mô hình đại lý hiện tại

- Nền tảng bán hàng, ngành điện nước.
- Chuyên gia năng lượng tái tạo, nước nóng bằng năng lượng mặt trời
- Dân dụng và thương mại
- Quản lý năng lượng tại nhà
- Lắp đặt trực tiếp

HOẠT ĐỘNG THÀNH CÔNG CỦA MỘT DOANH NGHIỆP SOLAHART

Sổ tay hướng dẫn này xuất phát từ nhận thức rằng thành công đến từ phương thức tiếp cận chủ động đối với việc quản lý và vận hành Doanh nghiệp Solahart.

Sổ tay Phương thức của Solahart dựa trên nhiều năm kinh nghiệm về những gì hoạt động tốt và không tốt, đã được thử và kiểm nghiệm bởi các đại lý và nhà phân phối trên toàn thế giới.

Trọng tâm vẫn là các khái niệm tiếp thị bán hàng trực tiếp cho thị trường dân dụng; tuy nhiên, nhiều nguyên tắc cũng có thể được điều chỉnh và sử dụng cho thị trường thương mại.

Bạn nên đọc Phương thức của Solahart từ đầu đến cuối, sau đó có thể tham khảo lại các phần riêng lẻ theo mong muốn.

Bạn có thể tìm thấy các hướng dẫn ngắn gọn, thực tế để thực hiện ở cuối một số phần của sách hướng dẫn này. Bạn nên nghiên cứu những điều này một cách cẩn thận.

Các bảng tính cũng đã được thêm vào và cần được hoàn thành, xem xét thường xuyên.

NHỮNG ĐẠI LÝ ĐÃ THÀNH CÔNG HÃY THAM KHẢO LẠI CÁC NGUYÊN TẮC CƠ BẢN CỦA “PHƯƠNG THỨC” SOLAHART” ĐỂ TRAU DỒI CÁC KỸ NĂNG CHÍNH.

LỊCH SỬ CỦA SOLAHART

Trên toàn thế giới, cái tên Solahart đồng nghĩa với chất lượng nước nóng năng lượng mặt trời.

Từ những ngày khởi đầu tiên phong ngành năng lượng mặt trời khiêm tốn ở Tây Úc, Solahart đã từng bước xây dựng nên danh tiếng lẫy lừng như một thương hiệu năng lượng mặt trời mạnh nhất ở Úc.

1901

Câu chuyện về Solahart bắt đầu từ năm 1901 khi hai thợ ống nước dâm nghĩ dâm làm thành lập một công ty có tên là SW Hart, Hàn ống và Đồ sắt ở Perth, Tây Úc.

Ngành kinh doanh chính vào thời điểm đó là sản xuất bồn chứa, bồn tắm, máng và bồn rửa cho người dân tiên phong phương Tây.

Vào khoảng năm 1910, cơ sở mới được thành lập tại đường 103 Fitzgerald, West Perth. Một vài năm sau đó, công việc mạ kẽm nhúng nóng bắt đầu và trong ba mươi năm, đây là công ty mạ kẽm duy nhất ở Tây Úc.

Perth phát triển thịnh vượng, và SW Hart cũng vậy, với hàng loạt kỹ năng chuyên môn, chuyên về mạ kẽm và chế tạo kim loại tấm.



1953

Năm 1953, công ty được thành lập với tên gọi SW Hart & Co và bắt đầu trở thành cam kết lâu dài của chúng tôi là cung cấp cho thị trường Úc và quốc tế những sản phẩm chuyên dụng, chất lượng cao.

Năm 1953, lần đầu tiên chúng tôi tham gia vào sản xuất và tiếp thị những thành tựu để mang Solahart trở nên nổi tiếng trong lĩnh vực hệ thống nước nóng năng lượng mặt trời.

Bình nung nóng nước vận hành theo nguyên lý 'đổi lưu nhiệt'. Nguyên lý tương tự vẫn được sử dụng đến ngày nay, mặc dù công nghệ đã phát triển đáng kể.

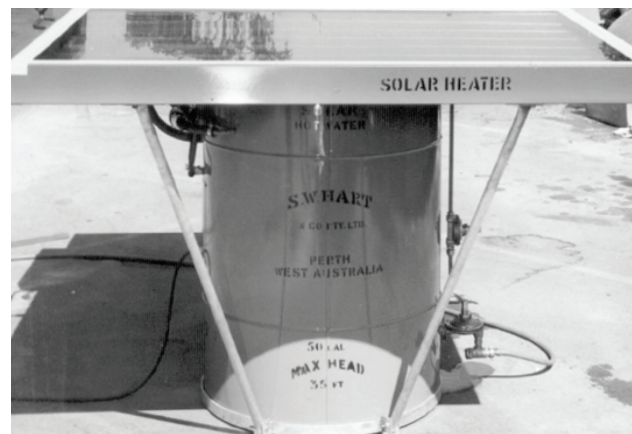

LỊCH SỬ CỦA SOLAHART

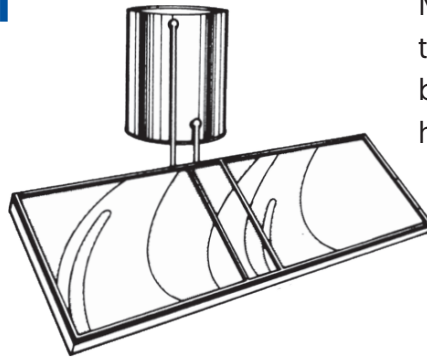

Một thiết kế tinh tế và được cải thiện hơn với một bình chứa bằng đồng thẳng đứng thông hơi lắp trên mái nhà.

1960's

1962

Việc sản xuất máy nước nóng năng lượng mặt trời tăng đều đặn trong những năm 1960. Solahart đã khẳng định vị thế của mình là thương hiệu nước nóng năng lượng mặt trời hàng đầu và là cái tên quen thuộc ở Úc.

Quyết định của Chính phủ Úc về việc lắp đặt các hệ thống này trong các ngôi nhà thuộc sở hữu của chính phủ ở Lãnh thổ phía Bắc đã tạo cho ngành công nghiệp động lực cần thiết để mở rộng và phát triển các cơ sở sản xuất và nghiên cứu phát triển năng lượng mặt trời của họ.

Solahart đã thử nghiệm với một bình chứa bằng đồng đặt trên sân nhà được kết nối với một máy bơm.

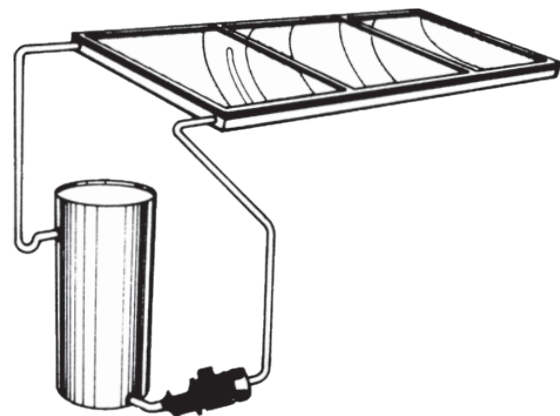

Phương Thức Solahart

GIỚI THIỆU

THỊ TRƯỜNG

TẠO KHÁCH HÀNG
TIỀM NĂNG

SẢN PHẨM &
DỊCH VỤ

LỘ TRÌNH BÁN HÀNG

HƯỚNG DẪN

LỊCH SỬ CỦA SOLAHART

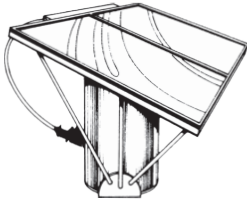

1963

Mô hình xuất khẩu đầu tiên. Bình chứa bằng đồng với máy bơm và bộ điều nhiệt.

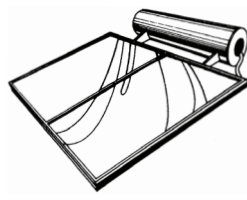

1964

Những kiểu dáng đầu tiên của Solahart như chúng ta biết ngày nay.

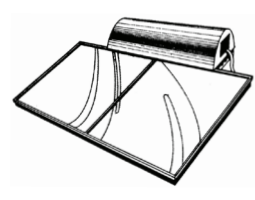

1968

Một hệ thống gắn trên mái được cải tiến với tất cả các bộ phận kết hợp trong một hệ thống.

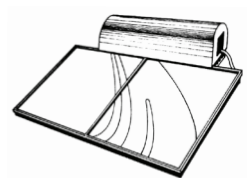

1970

Một bước nữa hướng tới sự hoàn hảo, với một bình chứa lớn hơn.

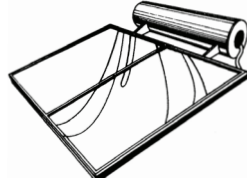

1971

Những nỗ lực thành công hơn nữa để cải thiện hệ thống.

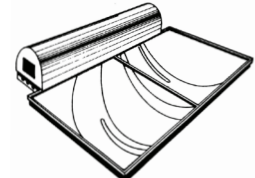

1972

Solahart đã giới thiệu một tấm thu nhiệt lớn hơn với hiệu quả tốt hơn.

LỊCH SỬ CỦA SOLAHART

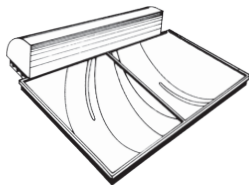
**1976**

Một bước đột phá lớn sử dụng bình chứa men thủy tinh.

Vào giữa những năm 1970, Solahart đã giới thiệu một thiết kế bình chứa mới hoàn toàn.

Các bình chứa trước đây được làm bằng kim loại trần có thể dẫn đến sự ăn mòn sớm ở các khu vực nước có hóa tính kém.

Việc tạo ra một bình chứa bằng thép 300 lít với lớp lót gốm ceramic độc đáo, cho phép hệ thống Solahart được bán ở một số môi trường khắc nghiệt nhất thế giới.

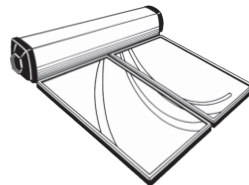
**1983**

"Phép màu Chrome đen" Tấm thu nhiệt đa dòng.

Vào đầu những năm 1980, Solahart đã giới thiệu một sự cải tiến khác - máy nước nóng năng lượng mặt trời mạch kín ngăn các đường ống nước không bị đóng băng và vỡ trong điều kiện băng giá. Máy nước nóng năng lượng mặt trời nhiệt điện 300J mạch kín là một kiệt tác của thiết kế kỹ thuật vẫn được ca tụng cho đến ngày nay.

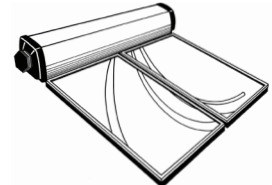
**1992**

'Natural Wonder' Điều tuyệt vời nhất của cả thế giới. Năng lượng mặt trời miễn phí kết hợp với gia nhiệt bằng khí gas.

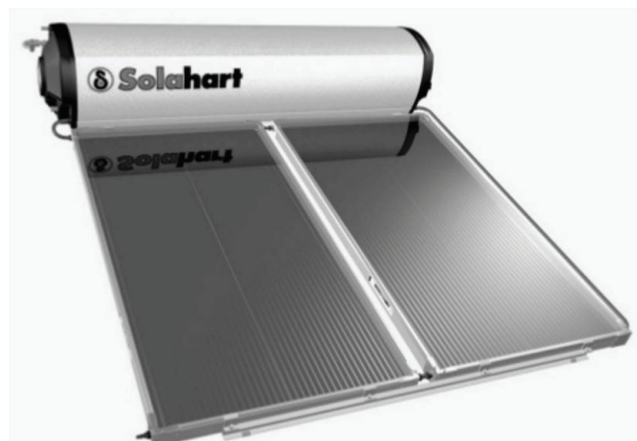

LỊCH SỬ CỦA SOLAHART



—● 2004

Free Heat ra mắt vào năm 2004 - Năm bắt những gì tốt nhất và thậm chí còn tốt hơn!



Ngày nay, Solahart đã bán hơn một triệu máy nước nóng năng lượng mặt trời trên khắp thế giới.

LỊCH SỬ CỦA SOLAHART

Một trong những chìa khóa dẫn đến thành công của Solahart trong những năm qua là mục tiêu không ngừng đổi mới.

Các hạng mục nghiên cứu và phòng thử nghiệm năng lượng mặt trời của riêng công ty được quốc tế công nhận là tốt nhất của Úc.

Các sản phẩm năng lượng mặt trời không ngừng được hoàn thiện và cải tiến; là một phần trong cam kết của Solahart trong việc phát triển thế hệ máy nước nóng năng lượng mặt trời tiếp theo và đánh giá các công nghệ năng lượng mặt trời mới nhất, công ty sẽ tiếp tục đầu tư mạnh mẽ vào Nghiên cứu và Phát triển, cũng như vào máy móc và thiết bị sản xuất tinh vi.



CÓ MỘT ĐIỀU CHẮC CHẮN LÀ KHI CHÚNG TÔI HƯỚNG TỚI TƯƠNG LAI CỦA NĂNG LƯỢNG MẶT TRỜI, MỖI THẾ HỆ SẢN PHẨM NĂNG LƯỢNG MẶT TRỜI MÀ CHÚNG TÔI CUNG CẤP VỀ CƠ BẢN SẼ TỐT HƠN SO VỚI THẾ HỆ TRƯỚC VÀ ĐÁP ỨNG CÁC TIÊU CHUẨN NGHIÊM NGẶT VỀ CHẤT LƯỢNG VÀ HIỆU SUẤT.